

Technische Daten

- **Spannung:** 400 V
- **Motorleistung:** 0.18 kW
- **Heizung:** 3 kW
- **Gesamtanschlußwert:** 3.18 kW
- **Zuleitung:** 2 m mit Drehstromstecker 400 V
- **Leergewicht 50l/70l:** 81 kg / 84 kg
- **Frachtgewicht 50l/70l:** 95 kg / 98 kg

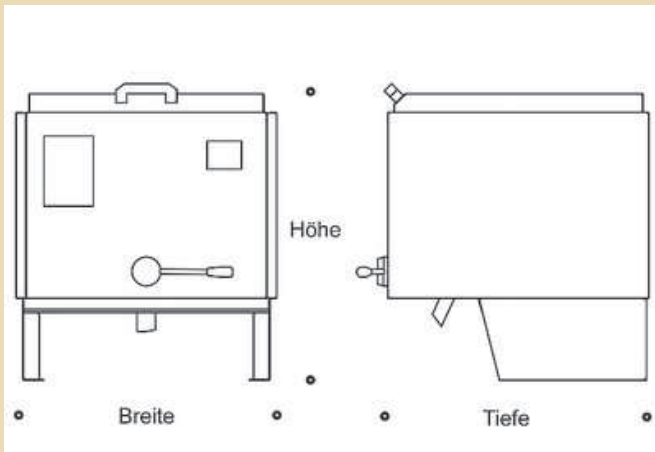

Beschreibung

Unsere Fangorührwerke FRW 50 bzw. 70 Liter werden als Tischgerät zur Aufstellung auf einen Warmhalteschrank oder Arbeitsplatte gefertigt.

Der Kessel der Geräte besteht aus gewalztem verdichtetem Aluminium in der Stärke 6 mm.

Die Geräte sind ausschließlich für die Aufbereitung und Verarbeitung von Fangoparaffin ausgelegt.

Der Rührantrieb erfolgt direkt über einen Schneckengetriebemotor auf den Gegendruckrührflügel, der aus stabilem Flachstahl in pulverbeschichteter Oberfläche ausgeführt ist.

Die Steuerung erfolgt elektromechanisch über robuste Schalter und thermostatische Kapillarrohregler.

Ein Dauerrühren von max. 60 min kann über eine Kurzzeitschaltuhr eingeschaltet werden.

Eine gewünschte Sterilisation schaltet sich bei 135°C ab.

Ein Sicherheitsthermostat schaltet das Gerät bei Überhitzung ab.

Ein Motorschutzschalter schützt den Motor bei Überlast oder Blockierung.

Das Gerät hat frontseitig eine Temperaturbereichsanzeige 3-farbig.

Das Gerät steht auf einem Stahlblechsockel und kann mittels 4 x Schrauben M 8 auf dem Unterbau oder Wärmeschrank verschraubt werden.

Die Gerätefrontplatte lässt sich im Fehlerfall über einen vielpoligen Stecker lösen und leicht ausbauen, da alle relevanten Schaltgeräte an dieser befestigt sind.

Merkmale

- Aluminium-Kessel, Boden und Ober/ Randteil aus 6 mm starkem Alu verschweißt, gewährt eine gleichmäßige Wärmeverteilung.
- Außenverkleidung des Fangorührwerkes aus strukturgewalztem Edelstahlfeinblech (DIN 1.4301) Wärmedämmung durch Vollisolierung des Rührwerkessels.
- Sicherheitsabschaltung beim Öffnen des Rührwerkdeckels, Intervallschaltung, Schaltuhr bis 60 min. Dauerrühren.
- Regelthermostat für Fangomasse, Sterilisation bis ca. 145°C, Sicherheitsthermostat bei Überhitzung.
- Getriebe-Motor 400 Volt, 0,6 Amp., 1400/28 U/min – Motorschutz für Überlastung oder Phasenausfall. Feinsicherung für Steuerung 1 Amp. Heizung 3 kW.
- Zeigerthermometer für 3 Temperaturbereiche, Aufheizbereich grün von 0°–ca. 65°. gelb von 65°–80°. Sterilisationsbereich rot von 80°–140°.





Ausführungen

Version	Höhe (mm)	Breite (mm)	Tiefe (mm)	Bestell-Nr.
FRW 50 Liter	720	650	650	10.000
FRW 70 Liter	720	650	650	11.000
Aufpreis für Getriebemotor 230 V Wechselstrom	-	-	-	10.010
Elektronik-Timer mit Tages-und Wochenprogramm	-	-	-	10.020



Option - Elektronik-Timer -